

Bx

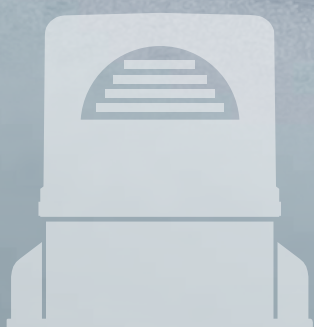

AUTOMATIZACIÓN
PARA PUERTAS
CORREDERAS DE
HASTA 800 KG
(1760 LB)



CAME

Bordes sensibles

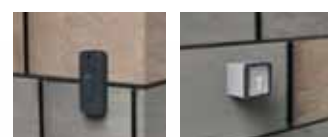

Fotocélulas externas

Selector externo

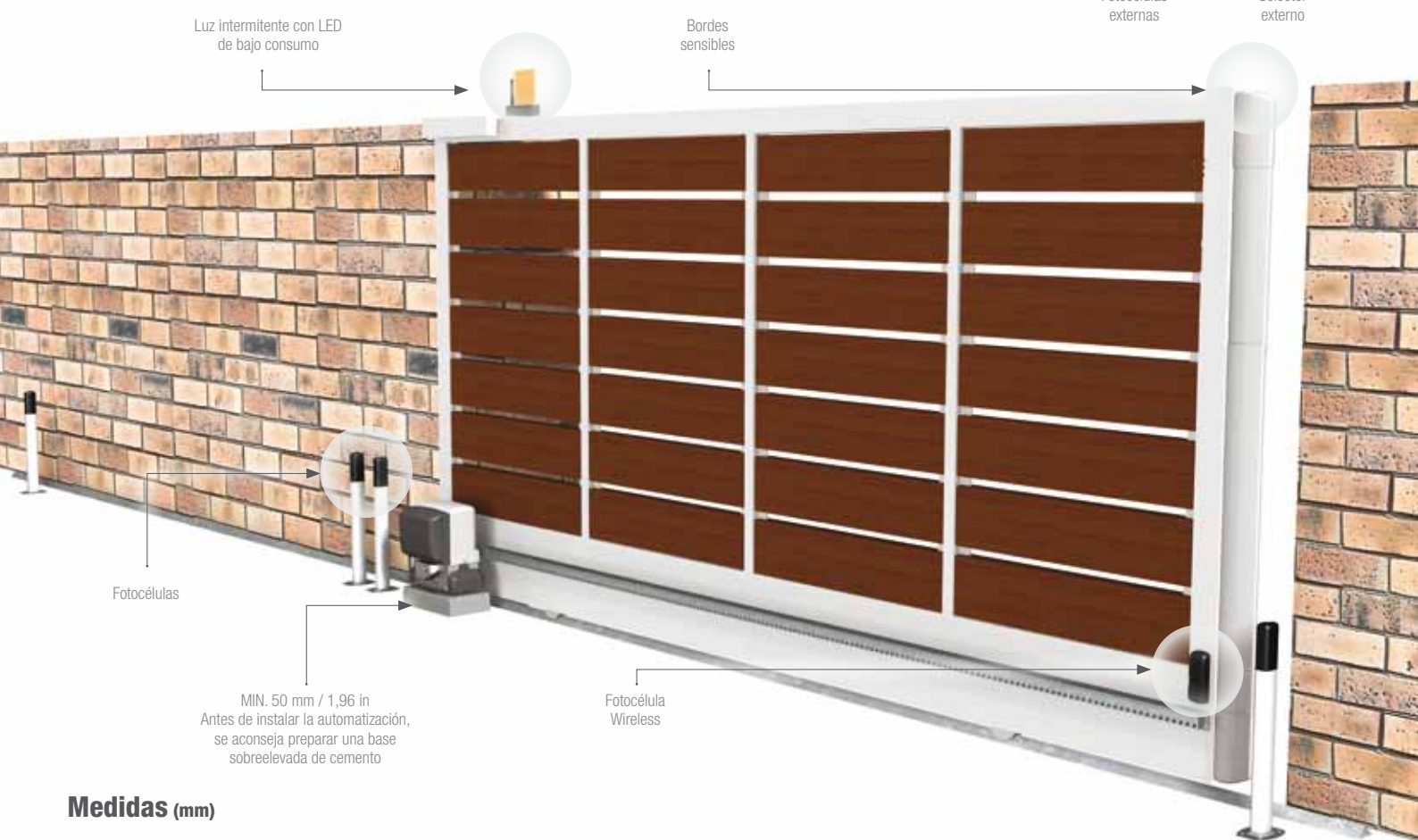

Medidas (mm)

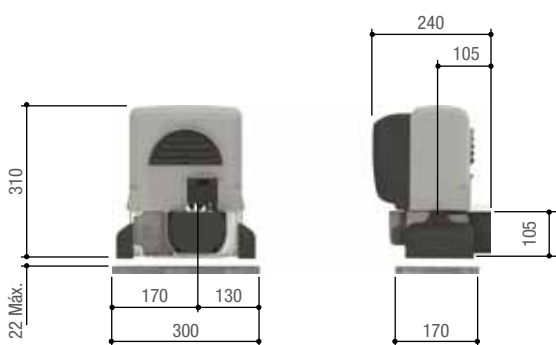

Bx tiene patas regulables para adaptarlo perfectamente a la superficie de apoyo y a la cremallera de transmisión presente en la puerta.

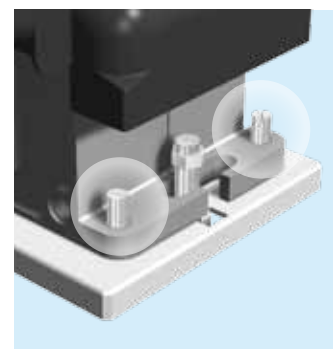

Ventajas que se vuelven soluciones.



AMPLIO SURTIDO PARA ELEGIR

La gama Bx se compone de varios modelos para responder a todas las exigencias de instalación residencial. El modelo BX-P dispone de la función PRATICO SYSTEM, una patente de Came que permite efectuar el desbloqueo mecánico de la puerta mediante el radiomando, para efectuar la apertura manual si fuese necesario.

PENSADO PARA DURAR

La calidad de los materiales utilizados y el cuidado de los detalles constructivos, proporciona a la serie Bx una gran duración y fiabilidad a lo largo del tiempo.

LA SEGURIDAD BAJO CONTROL

- Parada de la cancela directamente desde el emisor radio para un control del movimiento siempre al alcance de la mano.
- El modelo BX-10 incorpora una pantalla para programar las funciones y la tecnología para el control del movimiento de la hoja, también en caso de presencia de un obstáculo.
- Seguridad también con la puerta parada, gracias al circuito electrónico que anula cualquier mando si los dispositivos de seguridad detectan un obstáculo en el espacio de acción de la puerta.
- Autodiagnóstico de los dispositivos de seguridad, como las fotocélulas, antes de cada maniobra del cerramiento.



La seguridad EN TESTED

Un sistema electromecánico marcado EN TESTED siempre garantiza la seguridad de un movimiento controlado del cerramiento, conforme a las normas vigentes en materia de fuerzas de impacto.



La garantía de los 24 Voltios

Los sistemas con motor de 24 Voltios ofrecen la máxima seguridad de servicio y se adaptan con mucha versatilidad a las condiciones de funcionamiento exigentes, como en el caso de las aplicaciones industriales o en las comunidades de vecinos. Además, un sistema de 24 Voltios funciona también en caso de falta de suministro eléctrico, gracias a las baterías opcionales.



En came.com descubre ¡toda la gama de productos Came!

Came es una empresa líder en la producción de automatizaciones para la casa, la industria, los grandes proyectos tecnológicos de instalación.

Una gama completa de soluciones para la casa: desde las automatizaciones para cancelas y puertas de garaje, pasando por los motores para persianas y toldos parasol, hasta abarcar el control domótico, los sistemas antiintrusión y los videoporteros. Tecnología y fiabilidad también al servicio de tu negocio, gracias a soluciones proyectadas para automatizar puertas industriales, puertas automáticas, barreras viales, torniquetes, control de accesos y sistemas de aparcamiento.





ELECTRÓNICA AD HOC ¡PARA TUS EXIGENCIAS!

Bx está disponible tanto en las versiones de 230 V AC como en la versión de 24 V DC. En la tabla se enumeran las características principales de los cuadros de mando, asociados con los motorreductores.



GARANZIA QUALITÀ ORIGINALE

Los productos Came se proyectan y fabrican completamente en **ITALIA**

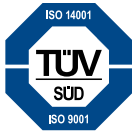

Came S.p.A. está certificada para la Calidad y el Medioambiente **UNI EN ISO 9001** **UNI EN ISO 14001**

MODELO	BX-74	BX-78	BX-P	BX-10	BX-246
CUADRO DE MANDO	ZBX74	ZBX78	ZBX8	ZBX10	ZD2
FUNCIONES DE SEGURIDAD					
AUTODIAGNÓSTICO de los dispositivos de seguridad				●	●
ESPERA obstáculo				●	
STOP PARCIAL	●	●	●	●	●
DETECCIÓN OBSTÁCULO delante de las fotocélulas	●	●	●	●	●
Dispositivo para CONTROL DEL MOVIMIENTO y DETECCIÓN DE OBSTÁCULOS	●	●		●	●
FUNCIONES DE MANDO					
APERTURA PARCIAL 1 hoja	●	●	●	●	●
"SOLO ABRE desde el emisor y/o desde el pulsador	●	●	●	●	●
Conexión pulsador SOLO ABRE o SOLO CIERRA				●	●*
ABRE-STOP-CIERRA-STOP desde el emisor y/o desde el pulsador	●	●	●	●	●
ABRE-CIERRA-INVERSIÓN desde el emisor y/o desde el pulsador	●	●	●	●	●
ACCIÓN MANTENIDA	●	●	●	●	●
CARACTERÍSTICAS Y REGULACIONES					
Conexión LÁMPARA CICLO	●	●	●	●	
Conexión LÁMPARA CORTESÍA				●	
TIEMPO DE RECIERRE AUTOMÁTICO regulable	●	●	●	●	●
Ralentización en APERTURA y/o en CIERRE	●	●		●	●
Funcionamiento con BATERÍAS DE EMERGENCIA (opción)					●
VELOCIDAD DE MARCHA y de RALENTIZACIÓN regulables	●**	●**		●**	●

NOTAS:

* Para BX-246 función "SOLO ABRE".

**Para BX-10, BX-74 y BX-78 solo velocidad de ralentización.

● 230 V AC ● 24 V DC

MODELO	BX-74	BX-78 • BX-10	BX-P	BX-246
Grado de protección IP	54	54	54	54
Alimentación (V - 50/60 Hz)	230 AC	230 AC	230 AC	230 AC
Alimentación motor (V - 50/60 Hz)	230 AC	230 AC	230 AC	24 DC
Absorción (A)	2,6	2,4	2	10 Máx.
Potencia (W)	200	300	230	400
Tiempo de apertura (m/min) / (ft/min)	10,5 / 34,5	10,5 / 34,5	17 / 55,7	6 ÷ 12 / 19,7 ÷ 39,4
Intermitencia/Funcionamiento (%)	30	30	30	SERVICIO INTENSIVO
Empuje (N)	300	800	600	700
Temperatura de funcionamiento (°C / °F)	-20 ÷ +55 / -4 ÷ +131	-20 ÷ +55 / -4 ÷ +131	-20 ÷ +55 / -4 ÷ +131	-20 ÷ +55 / -4 ÷ +131
Termoprotección del motor (°C / °F)	150 / 302	150 / 302	150 / 302	-

● 230 V AC ● 24 V DC

LÍMITES DE UTILIZACIÓN (LONGITUD MÁX. HOJA)

14 m 46 ft	BX-74 400 Kg 880 lb	BX-P 600 Kg 1330 lb	BX-78 800 Kg 1770 lb
18 m 59 ft	BX-246 600 Kg 1330 lb		
20 m 65,6 ft	BX-10 800 Kg 1770 lb		

● 230 V AC ● 24 V DC

ALGUNAS VERSIONES PUEDE QUE NO ESTÉN DISPONIBLES EN TU PAÍS, PARA MÁS INFORMACIÓN PREGUNTA A TU DISTRIBUIDOR.

Official Partner



MILANO 2015
FEEDING THE PLANET
ENERGY FOR LIFE

© CAME SPA - KDEP#CES04A3S114 - ENE_2014 - ES

Prohibida la reproducción también parcial • CAME se reserva el derecho de modificar el presente documento en cualquier momento



Came S.p.A.

Via Martiri della Libertà, 15
Dossón di Casier
Treviso - Italy

www.came.com

Came is a company of
CAMEGROUP